

## 【手摺 A02 の加温形成方法】

2つの方法を案内しています

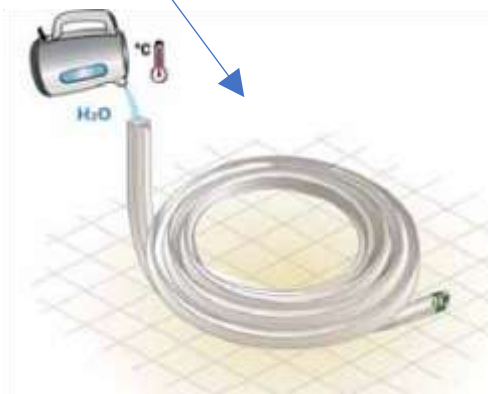

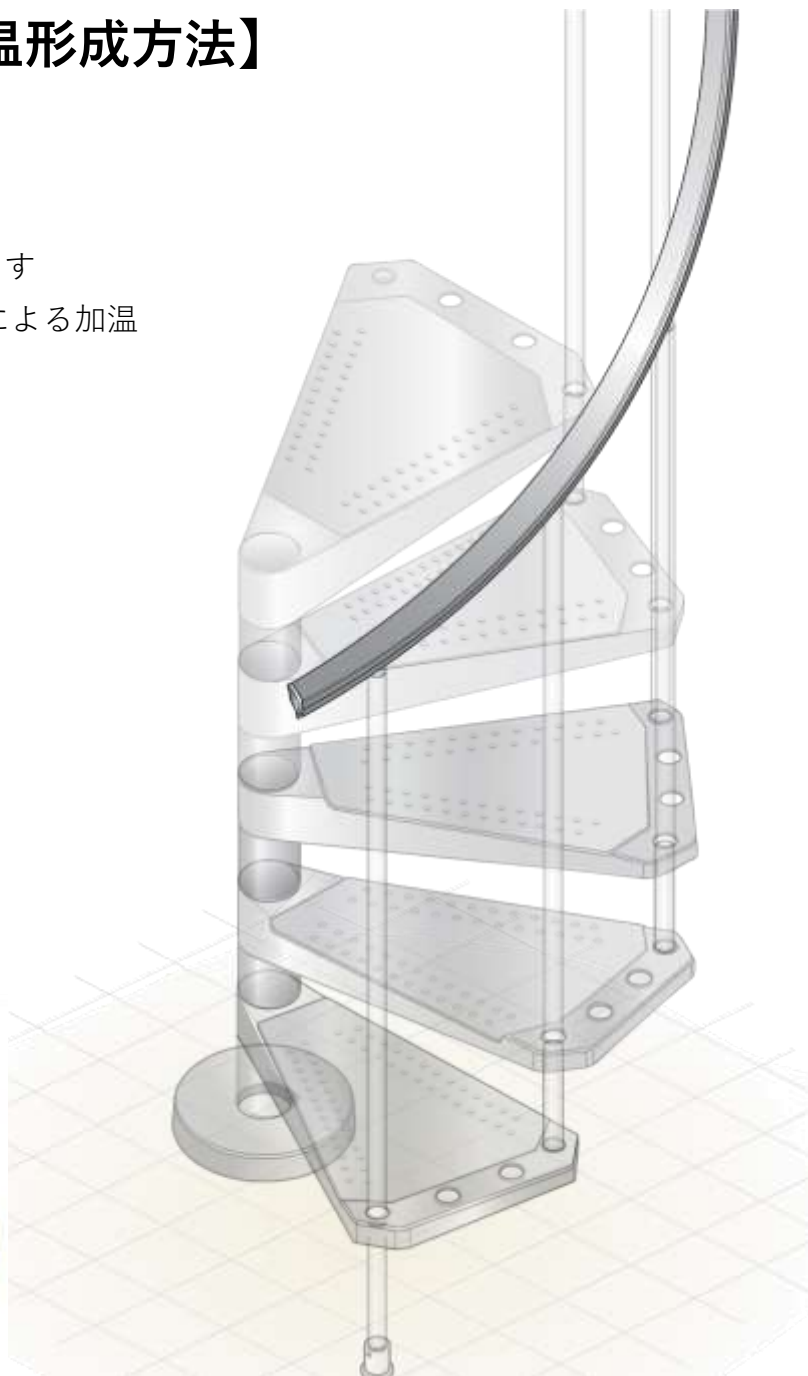

- ・ヒートガンやバーナーによる加温
- ・お湯による加温



●使用する部材

<p>A02</p>  <p>1</p>	<p>A03</p>  <p>2</p>	<p>BP4</p>  <p>1</p>
-------------------------------------------------------------------------------------------------------	-------------------------------------------------------------------------------------------------------	-------------------------------------------------------------------------------------------------------

●使用する道具

<p>PH 2</p>  <p>プラスドライバー</p>	 <p>ケトル (お湯 6~7L)</p>	 <p>バーナー、 ヒートガン</p>	 <p>ドリル</p>	 <p>φ 3,5 mm ドリルビット</p>
 <p>手袋</p>	 <p>養生テープやビニルテープ</p>			

お湯、バーナー、ヒートガンいずれかをご用意ください。

●バーナー/ヒートガン編

- ① バーナーの火は少し離れた状態で加熱してください。  
 一箇所に集中すると焼け焦げの原因となりますので、注意してください。  
 やけどに十分注意してください。

無理に引っ張り出さず、  
 縦に引き上げるようなイメージで伸ばしていきます。



- ② 10分程度を目安に加熱し、20分以内に作業を進めてください。  
 火を使い終わったら、毛布などで保温すると冷めにくいです。

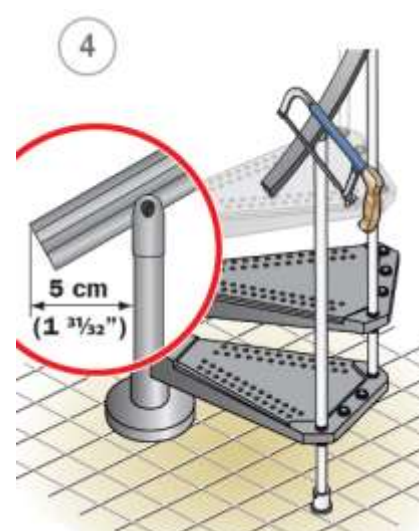
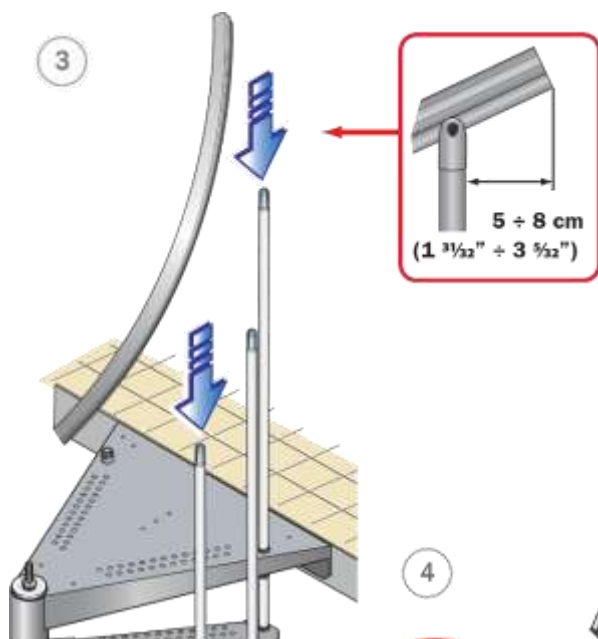

不要なてすりを切り落とします。  
 その後、残りの子柱を取り付けていきます。

長い子柱のみに、上から据え付けていきます。

●お湯編（6～7Lのお湯を容易してください）

① キャップ A03 をテープで止めます。外れないようにしっかり止めてください。

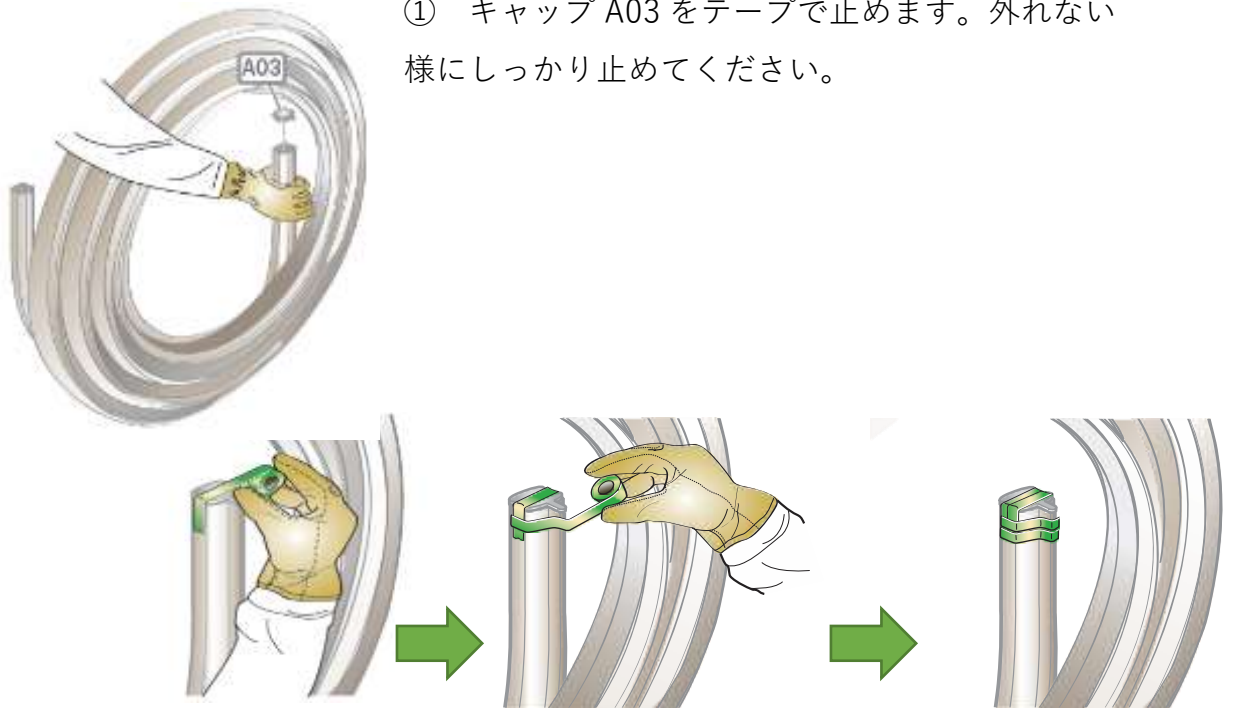

② 約 4mm 程度の下穴をあけて、ビス BP4 でキャップします（ここが後の配水穴となります。）

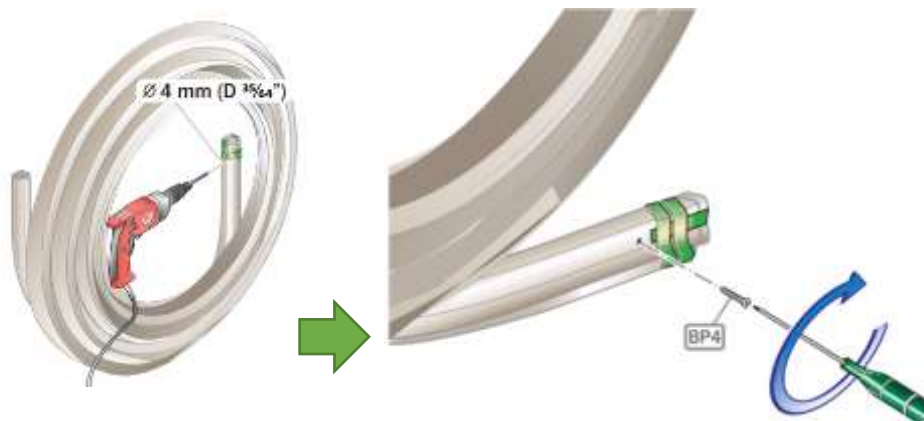

③ 沸騰したお湯を注ぎ、もう片方もキャップします。（下図）10分ほど温めます。

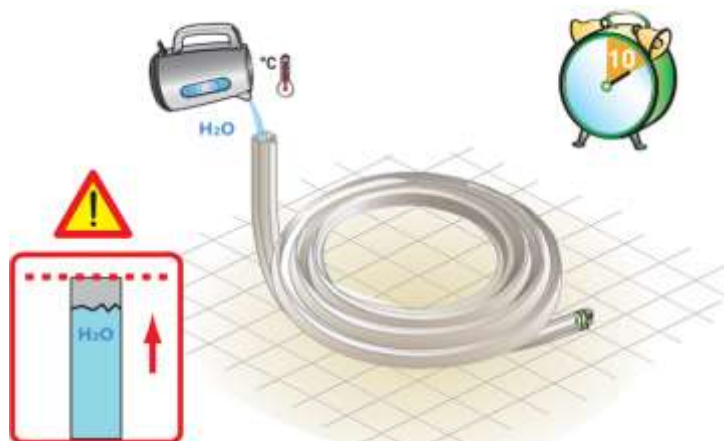

キャップをします。こちらには配水穴は不要です。

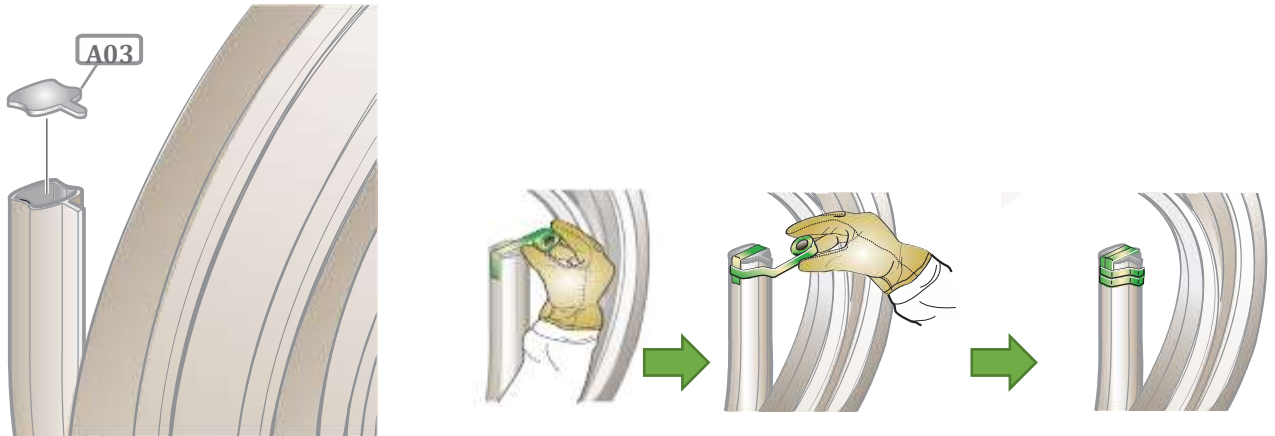

④ 手摺を子柱に据え付けていきます。

- ・現時点では長い子柱のみ据え付けていき、後程、中間の短い子柱を取り付けていきます。
- ・上から順に据え付けていきます。
- ・手摺は子柱から5～8cm程度伸ばして切り落とします。
- ・配水穴が下側にくるように取り付けて下さい。

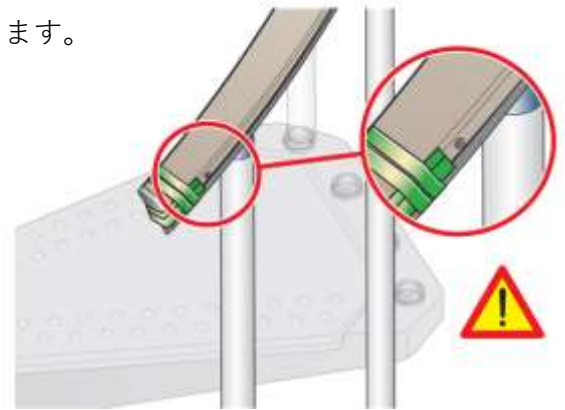

⑤ 配水穴からビスを外し、お湯を取り除いてください。

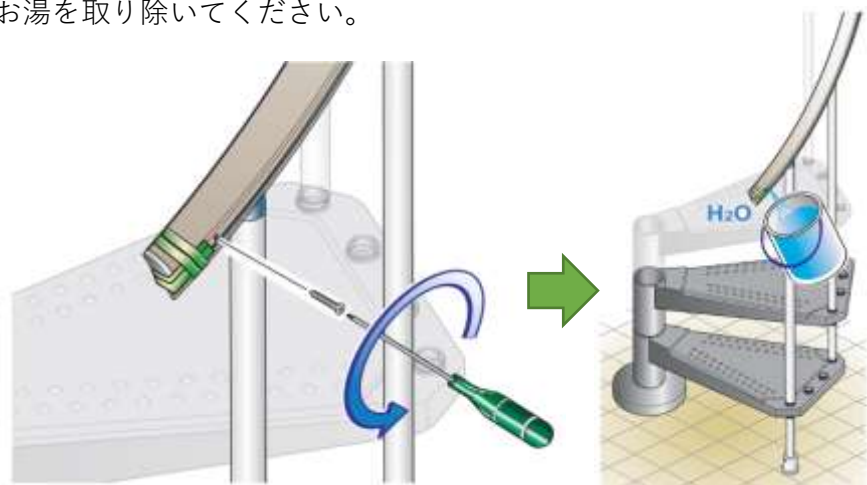



⑥ 余分な手摺を切り落とし、手摺エンドを整えます。

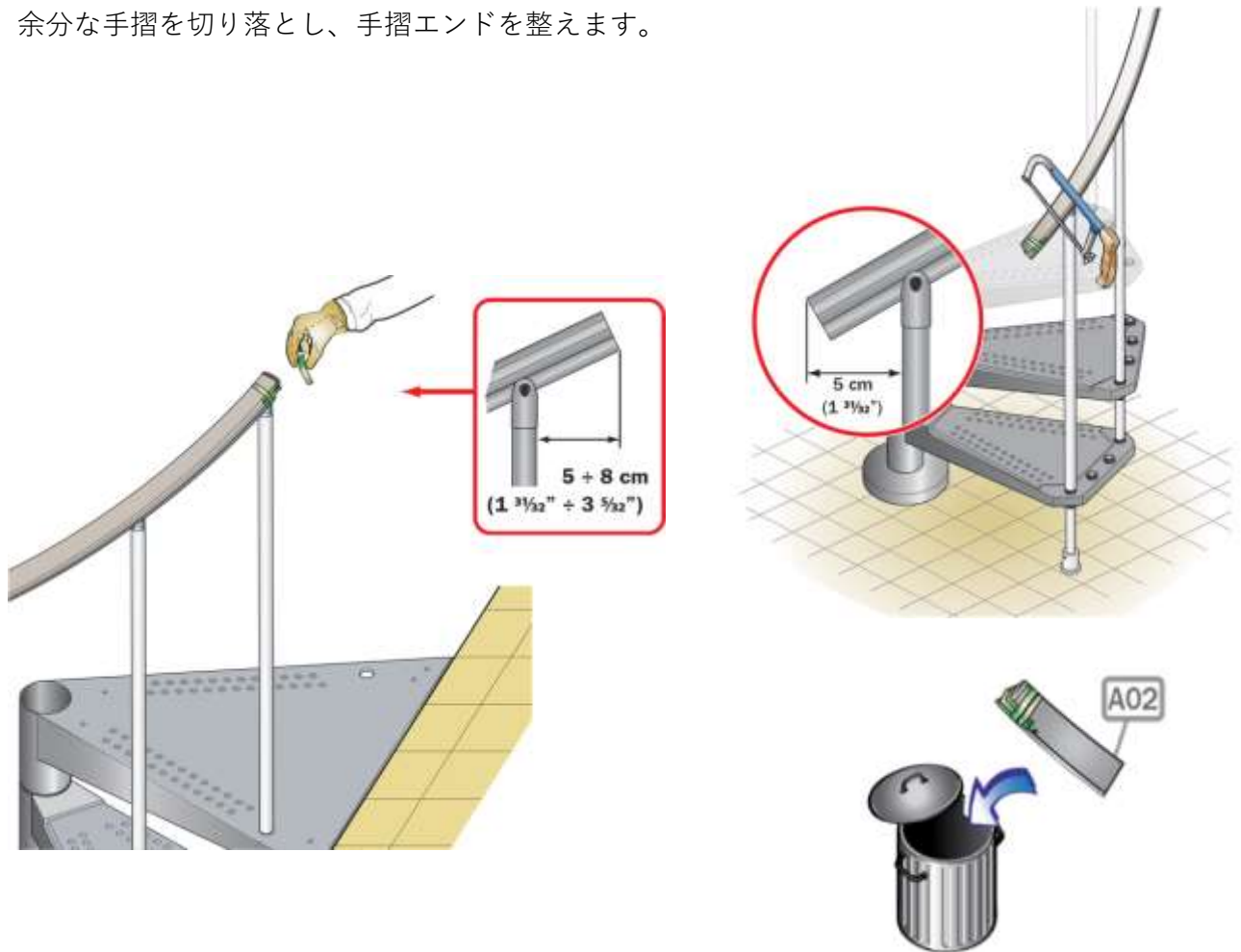

CORR PVC



D.U.M.  
01/2020

株式会社ピラミッド

〒550-0021 大阪市西区川口 3-1-16

Tel 06-6584-8422 Fax 06-6584-8421

営業時間：10：00～17：00

休日：土、日、祝日

Hp [www.arke.jp](http://www.arke.jp) (階段キット専門サイト)

Hp [www.pyrco.co.jp](http://www.pyrco.co.jp) (株式会社ピラミッド総合サイト)